

Bruksanvisning

(forenklet)

Slavekrok med øye - Crosby G-3315

Bruksområde: Krok for tau og wire.

Materiale: Seigerdet smidd karbonstål

Standard: ASME B30.10

Testlast: 2 x WLL

Temperaturområde: -40°C - +200°C

Sikkerhetsfaktor: 4:1

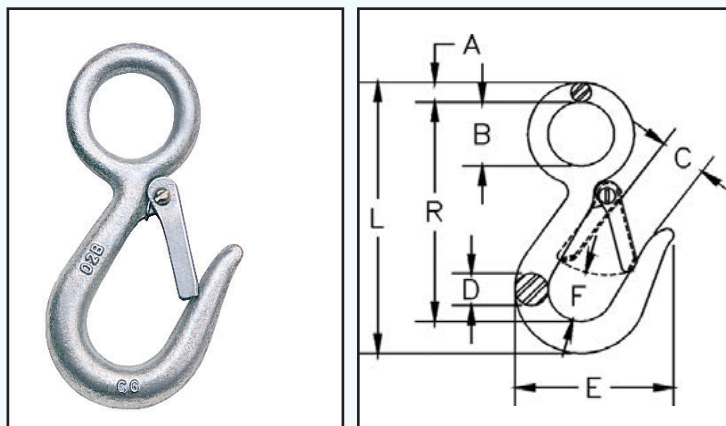

Sikker bruk:

- Overskrid aldri oppgitt maksimal belastning (WLL)
- Må ikke varmebehandles
- Må ikke utsettes for syre og syredamp
- Unngå rykk eller sjokkbelastning, da dette øker den totale belastningen på redskapet
- Aldri opphold deg under hengende last
- Les alltid bruksanvisningen for sammensatt redskap

Inspeksjonskriterier:

- Merking
- Slitasje (maks. 10% av normal godstykkelse)
- Deformasjon
- Varmeskader
- Kuttskader/sår
- Korrosjon
- Feil ved låsemekanisme

Artikkelnummer	Modell	WLL ved SF 4:1 tonn	Krokstørrelse mm	A mm	B mm	C mm	D mm	E mm	F mm	L mm	R mm	Vekt kg
0212296	G-3315	0,34	12	6,35	19,1	19,1	11,2	57,0	19,1	100	82,5	0,11
0212297	G-3315	0,45	14	8,65	28,4	20,6	14,2	68,5	22,4	120	97,5	0,22